

ELTEX



- 1 - BANDEROLOWNICA
- 2 - NAWIJARKA
- 3 - SKŁADAK TYPU 2C
- 4 - ZGRZEWARKA Z PERFORATOREM
- 5 - PERFORATOR TYPU "SINUS"
- 6 - SKŁADAKI TYPU V
- 7 - ODWIJAK FOLII

DANE TECHNICZNE

- długość worków od 570 mm do - nieograniczona
- szerokość zgrzewu 1x800 mm praca jednotorowa
2x380 mm praca dwutorowa
- szerokość gotowej rolki 1x500 mm
2x200 mm
- średnica nawoju rolki max 160 mm
- ilość rolek/min 1tor - 12 sztuk
2tory - 24 sztuki
- prędkość folii 120 m/min
- gabaryty L=6700 mm
S=2400 mm
H=2300 mm
- waga 4500 kg
- czynniki energetyczne moc zainstalowana 17,5kW
sprężone powietrze 180 L/min 6bar



KARO 800 2C AUTOMAT DO PRACY JEDNO - TOROWEJ

ELTEX

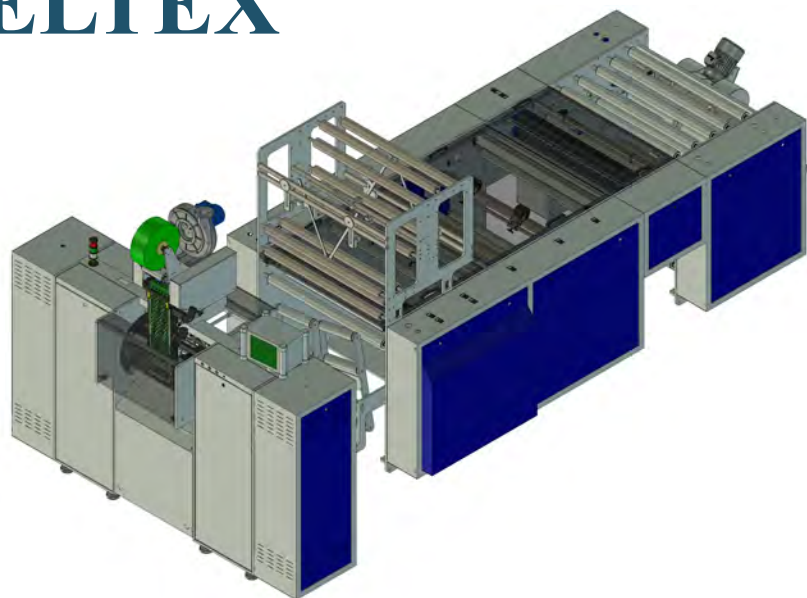

DUŻA NIEZAWODNOŚĆ PRACY WYNIŁA Z ZASTOSOWANIA NAJNOWSZYCH ROZWIĄZAŃ TECHNOLOGICZNO-KONSTRUKCYJNYCH UMOŻLIWIŁA NAM UDZIELENIE 24 - MIESIĘCZNEJ GWARANCJI NA ROLOMATY ELTEX.

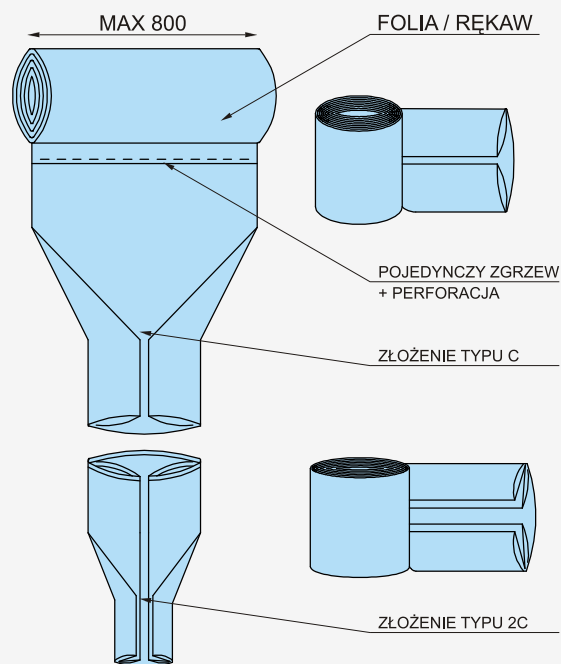

KARO 800 2V/SIN AUTOMAT DO PRACY DWU - TOROWEJ

ELTEX

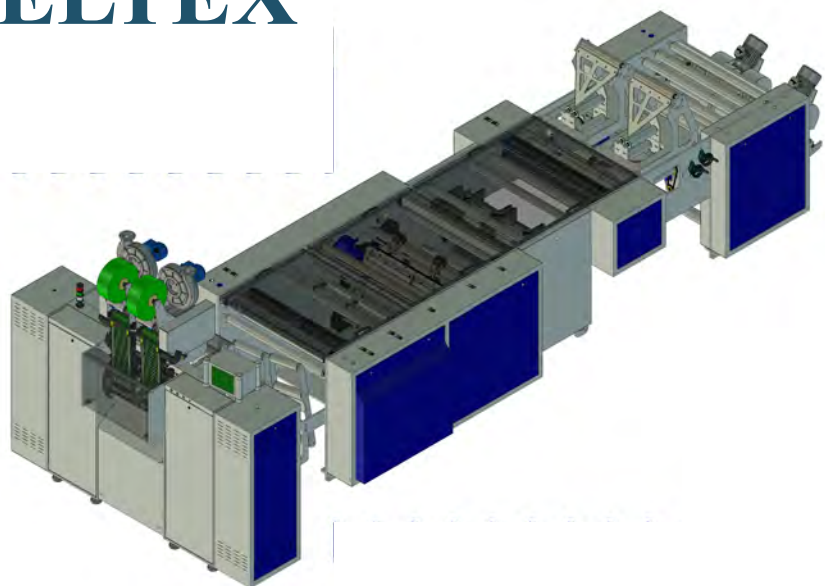

NOWATORSKIM ROZWIĄZANIEM ROLOMATÓW ELTEX JEST NIEZALEŻNA REGULACJA TEMPERATURY ZGRZEWANIA W POSZCZEGÓLNYCH TORACH. UMOŻLIWIA TO JEDNOCZESNE ZGRZEWANIE FOLII WYKONANYCH Z RÓŻNYCH SUROWCOW.

